

NNATIONALE
ORGELDAG
2023

Levend erfgoed
"Als monumenten konden praten..."

Nationale Orgeldag Delft
zaterdag 9 september 2023

Betrokken organisaties

Stichting Klinkend Erfgoed Nederland



De Stichting Klinkend Erfgoed Nederland (SKEN) is onafhankelijk en niet aan enige religie gebonden. SKEN wil het klinkend erfgoed, in de vorm van orgels, luidklokken, carillons en torenuurwerken bij een breder publiek brengen. Het wil dit deel van ons cultureel erfgoed echt beleefbaar maken, dicht bij de mensen.

Luidklokken, mechanische uurwerken, carillons en pijporgels staan onder grote druk. Veel kerken worden onttrokken aan de eredienst en worden getransformeerd of zijn in afwachting van een nieuwe functie. Daardoor

verdwijnt de tijd die de torenklok aangeeft, worden de klokken niet meer geluid en dreigen de orgels en carillons hun vaak eeuwenoude stem te verliezen. De stichting is een samenwerkingsverband van een groot aantal betrokkenen bij dit deel van ons cultureel erfgoed. SKEN streeft ernaar de interesse bij jong en oud voor de instrumenten te bevorderen, aandacht te schenken aan goed beheer en behoud, en het blijvend laten functioneren of klinken van dit erfgoed. De SKEN werkt samen met een brede achterban, waaronder musea, instandhoudingsorganisaties en onderwijsinstellingen.

Maandblad *De Orgelvriend*

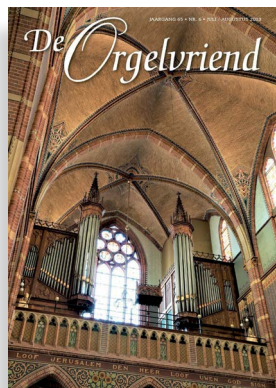

Het maandblad *De Orgelvriend* besteedt aandacht aan oude en nieuwe pijporgels, restauraties, orgelbouwers, organisten en orgelcomponisten. De rubriek 'Uit de orgelwereld' biedt een overzicht van belangrijke actuele ontwikkelingen en activiteiten. Elke maand is er een interview met een organist, een orgelbouwer of een andere persoonlijkheid uit de orgelwereld. Ook worden er nieuwe boeken, cd's, dvd's en nieuwe muziekuitgaven besproken. Elke editie van *De Orgelvriend* bevat bovendien een uitneembare muziekbijlage die ook in klavarnotatie ter beschikking wordt gesteld. Ten slotte vindt u in elk nummer een uitgebreide, op plaatsnaam geordende concertagenda met aandacht voor speciale projecten.

De Orgelvriend verschijnt tienmaal per jaar, helemaal full colour en rijk geïllustreerd. Achtmaal varieert de omvang van 44 tot 52 bladzijden en tweemaal per jaar pakt *De Orgelvriend* uit met maar liefst 60 goedgevulde

pagina's. Onmisbaar voor de ware orgelliefhebber!

Werkgroep Nationale Orgeldag Delft 2023



Ieder jaar zet een werkgroep zich in om – vanuit de SKEN – landelijk de Nationale Orgeldag onder andere via haar website en andere media te promoten. Zij zet zich ook met name in om de activiteiten rond het startschot, dit jaar in Delft, te organiseren.

De werkgroep bestaat dit jaar uit de volgende leden: Wim van der Ros,

Alessandro Di Bucchianico, Peter van Cappellen, Christo Lelie, Bas de Vroome en Jan Smelik.

www.nationaleorgeldag.nl

De Koninklijke Vereniging van Organisten & Kerkmusici (KVOK) | *Het Orgel*



De Koninklijke Vereniging van Organisten en Kerkmusici (KVOK) bestaat sinds 1 januari 2009 en komt voort uit het samengaan van de Koninklijke Nederlandse Organistenvereniging (opgericht 1890) en de GOV-Vereniging van Kerkmusici (opgericht 1931). De doelstelling van de vereniging is onder meer de bevordering van de orgelcultuur. De KVOK is uitgeefster van de tijdschriften *Het Orgel*, *Muziek & Liturgie* en van de digitale nieuwsbrief *NotaBene*.

Het Orgel verschijnt sinds maart 1886 en is daarmee het oudste Europese tijdschrift voor orgelcultuur. Vooral vanaf de jaren zeventig van de vorige eeuw heeft het magazine ook internationaal een goede naam. In het tijdschrift worden artikelen gepubliceerd over onderwerpen die de hele orgelcultuur bestrijken. Elk nummer bevat de rubriek orgelbouwnieuws.

Het tijdschrift verschijnt zes keer per jaar. Abonnees hebben naast de

papieren editie toegang tot de digitale versie van het blad. Tevens kunnen zij digitaal alle nummers vanaf 2009 lezen. Zij ontvangen maandelijks eveneens de nieuwsbrief *NotaBene* met actueel nieuws uit de wereld van orgelcultuur en kerkmuziek.

www.hetorgel.nl - www.kvok.nl

Inhoudsopgave programmaboekje

Betrokken organisaties	2
Plattegrond binnenstad Delft	4
Programma Nationale Orgeldag 2023	5
Delftse orgelpracht (Christo Lelie)	6
Nieuwe Kerk programma opening	8
Nieuwe Kerk-toren	12
Oude Kerk	14
Waalse Kerk	18
Evangelisch-Lutherse Kerk	20
Oud-Katholieke Kerk van de H.H. Maria en Ursula	22
Maria van Jessekerk	24
Het orgel: een reis door de tijd (Wim Modderkolk)	26

Programmaboekje
Eindredactie: Wim van der Ros
Vormgeving: Jan Smelik

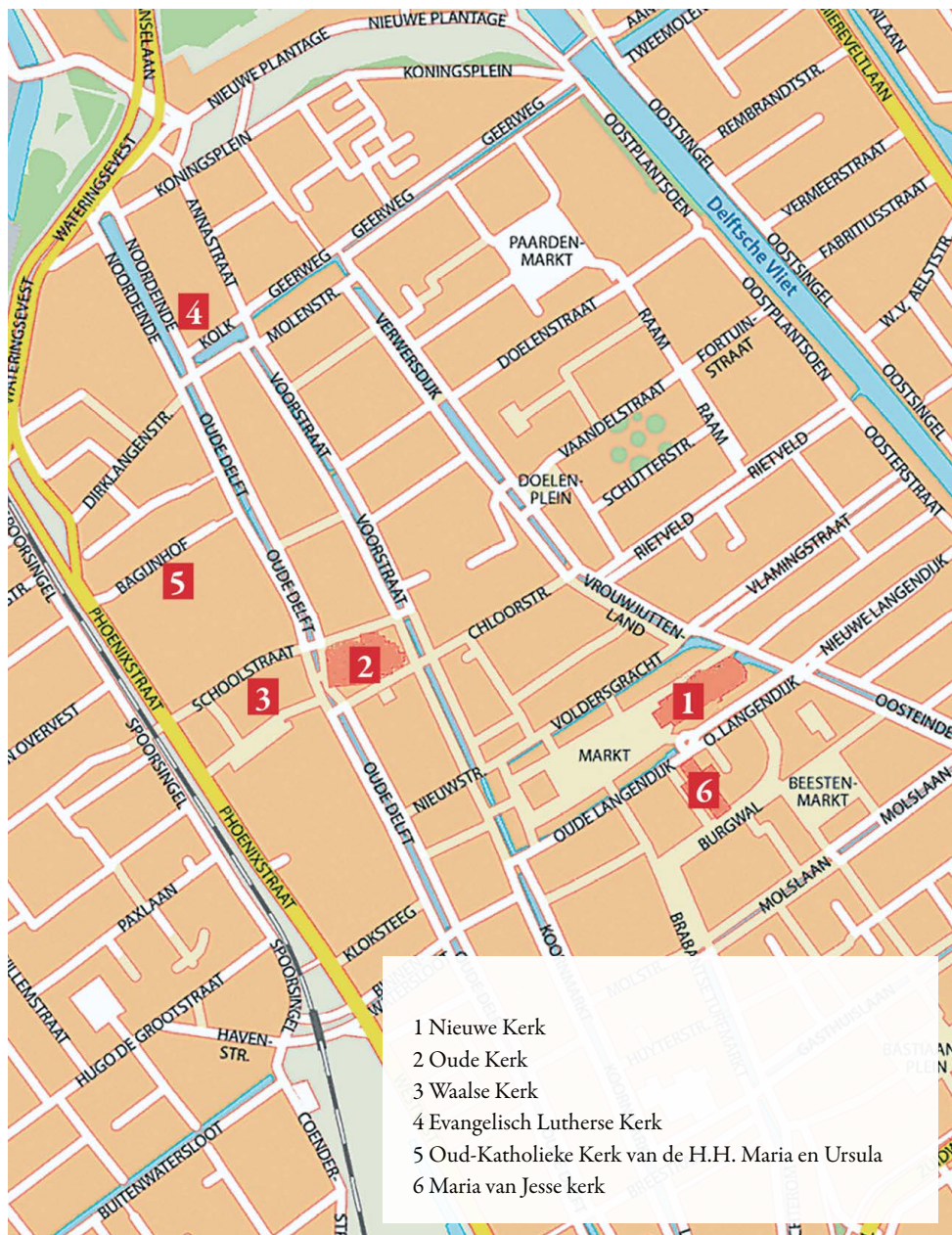

tijd	locatie	pag.
10.30 uur	Nieuwe Kerk (opening)	8
	Opening door Marja van Bijsterveldt, burgemeester van Delft M.m.v. Nyncke Graafland, Christo Lelie, Wim van der Ros, Robert Helder Orgelspel door Bas de Vroome	
11.30-12.15 uur	Beaardbespeling Hemony-carillon Nieuwe Kerk-toren	12
	Henk Groeneweg, stadsbeiaardier van Delft	
12.00 uur	Oude Kerk	14
	Toelichting op kerk en orgels: Bas de Vroome Orgelspel door Vincent de Ridder en Steven Knieriem Arno de Ligt (Van Rossum Orgelbouw) zal aansluitend het achttiende-eeuwse kabinetorgel 'openen' en toelichten en ook de klankkleuren presenteren.	
13.15 uur	Waalse Kerk	18
	Toelichting en orgelbespeling: Christo Lelie	
14.15 uur	Evangelisch Lutherse Kerk.	20
	Toelichting en orgelbespeling: Willemijn Roodbergen	
15.15 uur	Oud-Katholieke Kerk van de H.H. Maria en Ursula	22
	Toelichting en orgelbespeling: Christo Lelie m.m.v. Riëtte Beumer, fluit	
16.00 uur	Maria van Jessekerk.	24
	Toelichting en slotconcert door Petra Veenswijk	

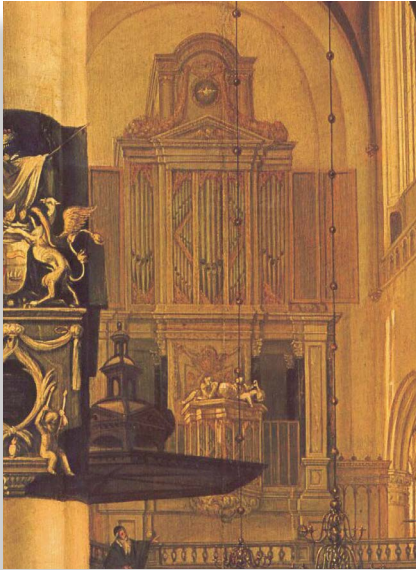

Het voormalige orgel van de Nieuwe Kerk van Delft, afgebroken in 1839

Het voormalige orgel van de Oude Kerk van Delft, dat in 1856 gesloopt is. Tekening uit 1843 van J.R.Th. Tellegen



De orgelwandeling door de Delftse binnenstad voert langs zes historische kerken, waarin acht monumentale orgels te beluisteren zijn. Opmerkelijk is dat deze – op het in 1963 in de Oude Kerk geplaatste kabinetorgel (ca. 1780) na – alle uit de negentiende eeuw stammen. Het Delftse orgellandschap lijkt daardoor nogal eenzijdig, maar toch is er sprake van veelkleurigheid.

Het oudste instrument, het Bätz-orgel uit 1840 van de Nieuwe Kerk, en het jongste, het in 1893 voltooide Maarschalkerweerd-orgel van de Maria van Jessekerk, representeren zelfs twee werelden. Het Bätz-orgel is nog typisch Hollands klassiek, het Maarschalkerweerd-orgel volop Frans-romantisch.

De andere vijf in de orgelwandeling bespeelde orgels liggen stilistisch dicht bij elkaar. Het gaat om vier instrumenten uit de periode 1857-1873 van de firma Bätz-Witte in de Oude Kerk (hoofd- en noorderzijbeukorgel), Waalse Kerk en Oud-Katholieke Kerk, en één uit 1889 van Petrus van Oeckelen (Evangelisch-Lutherse Kerk). Dit jongste orgel onderscheidt zich klankmatig substantieel van de Bätz-Witte-orgels, die echter onderling ook behoorlijk verschillen, niet alleen in grootte, maar ook in hun karakters.

De reden tot de vernieuwingsdrang in de negentiende-eeuwse orgelbouw was de opkomst van de romantische muziek. Niet langer verlangde men spits en helder klinkende orgels, maar men zocht het in een brede, massievere klank, met veelkleurige zachte registers en imitaties van orkestinstrumenten.

Verdwenen orgels

Veel orgels werden omgebouwd of volledig vervangen. Voor dat laatste was veel geld nodig en dat was er kennelijk in Delft. Vanaf circa 1830 begon de

stad namelijk op te krabbelen van de economische malaise die begin negentiende eeuw was teweeggebracht door de Franse overheersing. Er kwam dus voldoende geld beschikbaar om nieuwe orgels te laten bouwen. Door alle Delftse kerkbesturen werden eersteklas orgelbouwers aangetrokken, die een compleet nieuw orgellandschap creëerden. Daarmee verdween echter een schat aan historische orgels. Twee ervan werden verkocht, maar de andere werden gesloopt. Zelfs de monumentale Niehoff-orgels van de Oude en Nieuwe Kerk uit respectievelijk 1545 en 1548 ontkwamen dit lot niet. Evenmin het achttiende-eeuwse orgel van de Evangelisch-Lutherse Kerk.

Slechts één orgelkas bleef bewaard: die van het Duyschot-orgel van de Oud-Katholieke Kerk. De kas uit 1722 werd echter in 1867 door Witte uitgebreid met zijvelden om er een groter orgel achter te kunnen bouwen (zie pagina 23).

De in 1882 voltooide neogotische rooms-katholieke Maria van Jessekerk bezat al een orgel voordat in 1893 het Maarschalkerweerd-orgel werd opgeleverd. Het betrof een Duyschot-orgel uit 1722, afkomstig uit de achttiende-eeuwse schuilkerk die op de plaats van de huidige kerk had gestaan. Dit orgel is verloren gegaan.

Slechts twee Delftse orgels zijn elders bewaard gebleven. In Hendrik Ido Ambacht bevindt zich het in 1696 gebouwde Duyschot-orgel uit de Waalse Kerk, dat plaats had moeten maken voor een nieuw Bätz-Witte-orgel. In Sassenheim prijkt het in 1657 gebouwde Goltfus-orgel, afkomstig uit de in de negentiende eeuw gesloopte Gasthuiskerk. Zo zijn elders in de provincie toch nog zeventiende-eeuwse Delftse orgelklanken te beluisteren.

Christo Lelie

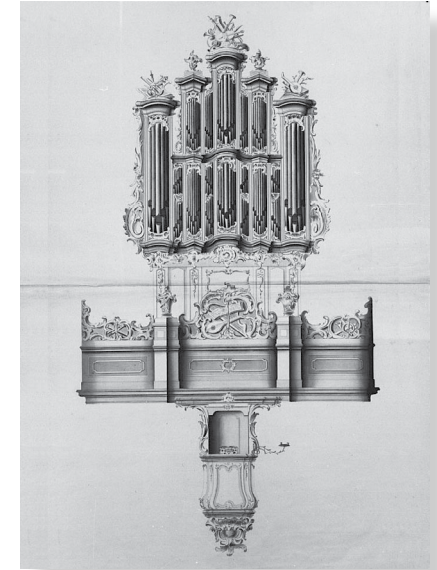

Tekening van het voormalige orgel in de Lutherse Kerk van Delft uit 1840

Het voormalige orgel uit de Waalse Kerk van Delft, thans in de Hervormde Kerk van Hendrik-Ido-Ambacht





Programma opening

1. Intro orgelspel: voluntary's uit de achttiende eeuw
2. Welkomstwoord door Nyncke Graafland, directeur Oude & Nieuwe Kerk Delft
3. Opening Nationale Orgeldag 2023 door Marja van Bijsterveldt, burgemeester van Delft
4. *Processional* William James Mathias (1934-1992)
5. 'Klinkend erfgoed spreekt' door Wim van der Ros, voorzitter Werkgroep Nationale Orgeldag
6. *Flötenubr Stücke* Joseph Haydn (1732-1809)
Allegro Moderato – Andante – Marche – Presto - Andante
Allegro Moderato – Menuett - Vivace
7. 'Delftse orgelpracht' door Christo Lelie, organist Waalse Kerk Delft
8. 'Schafe können sicher weiden' uit de cantate *Was mir behagt, ist nur die muntre Jagd*, BWV 208
Johann Sebastian Bach (1685-1750)
9. 'Toekomst Klinkend Erfgoed' door Robert Helder, voorzitter Stichting Klinkend Erfgoed Nederland
10. *Psalm 150: Toccata, trio en fuga* Adriaan C. Schuurman (1904-1998)
11. Afsluiting door Nyncke Graafland
12. *Trumpet Tune* Henry Purcell (1659-1695)

Organist: Bas de Vroome



Bas de Vroome studeerde vanaf 1974 bij Jacques van Oortmerssen en vanaf 1980 bij Piet Kee en Klaas Bolt orgel en kerkmuziek aan het Sweelinck Conservatorium te Amsterdam, waar hij in 1986 summa cum laude afstudeerde. Vervolgens studeerde hij beiaard aan de Nederlandse Beiaardschool bij Todd Fair en Arie Abbenes waar hij cum laude afstudeerde. Hij won 8 eerste en tweede prijzen bij nationale en internationale orgelconcoursen, o.a. te Deventer, Nijmegen, St. Albans en Roeselare. In 1994 won hij het tweede internationale beiaardconcours te Groningen. Sindsdien jureert hij regelmatig bij concoursen.

Hij is beiaardier in Vlaardingen, Rijnsburg, Naaldwijk, Wateringen, De Lier en Spijkenisse en houdt zich al vele jaren intensief bezig met schoolprojecten om de beiaard onder de aandacht van kinderen te brengen.

Bas de Vroome is als organist verbonden aan de PKN te Delft en als zodanig hoofdorganist van de Oude en Nieuwe Kerk, waar hij de vier fraaie historische orgels bespeelt. In de Nieuwe Kerk speelde hij bij de bijzettingen van Prins Claus, Prinses Juliana en Prins Bernhard, en in de Oude Kerk de trouwdienst van Prins Friso en Prinses Mabel.

Bas de Vroome is in een internationaal team met Christian Schmitt, Zuzana Ferjenčíková, Aart Bergwerff en Hayo Boerema verbonden als hoofdvakdocent aan het Rotterdams Conservatorium, de afdeling klassieke muziek van Codarts Rotterdam, waar hij ook de bijvakken muziekeducatie, klavecimbel en begeleden geeft.

Hij maakte twaalf cd's waaronder een integrale opname van de werken van Hugo Distler. Recentelijk behaalde hij zijn Artist Diploma klavecimbel bij Fabio Bonizzoni aan het Koninklijk Conservatorium in Den Haag.

Het Nieuwe Kerk-orgel in Delft is gebouwd door de firma Bätz & Co. van 1837-1839. Het had 43 stemmen bij de oplevering en het is op 10 januari 1840 in gebruik genomen. Het verving het oude Hendrik Niehoff-orgel uit 1548. De oorspronkelijke kleur van de orgelkas was rose-lila met witte lijsten.

Op verzoek van de organist wijzigde Witte bij een grote revisiebeurt in 1865 de dispositie van het rugpositief. De Quintadeen 8' werd vervangen door een Violon 8', de Cornet door een Prestant 16', de Octaaf 2' door een Woudfluit 2' en ten slotte is de Dulciaan 8' milder geïntoneerd. De kas is op verzoek van de kerkvoogdij opnieuw geschilderd in imitatie-eiken. Na deze tijd zijn nog enkele kleine wijzigingen uitgevoerd. In 1910 werd een nieuw register geplaatst op verzoek van de organist, maar het is niet bekend welk.



Na de verwijdering van de pleisterlaag en het schijngewelf in 1932-1937 veranderde de klankuitstraling van het orgel nogal.

Sanders voerde van 1955-1959 een restauratie uit. Hij plaatste een Sexquialter 2 sterk op het Rugwerk in plaats van de Prestant 16'. Het Hoofdwerk werd door hem uitgebreid met een Scherp 3-4 sterk, door alle tongwerken een plek te verschuiven en de Trompet 4' op een kantsleep te plaatsen. Het Pedaal kreeg een Ruispijp 5 sterk en het Bovenwerk een Scherp 3 sterk. De Salicionaal 4' van het Bovenwerk werd omgebouwd tot een Octaaf 4'. Sanders maakte een nieuw pedaalklavier en een koppeling Pedaal-Rugwerk. Op het Rugwerk werden de Quintadeen en de Octaaf 2' hersteld. De firma Flentrop kreeg het orgel in 1961 in onderhoud. De niet voltooide restauratie van het regeerwerk werd door hen uitgevoerd, waarna het instrument op 18 mei 1961 weer in gebruik werd genomen. Het orgel werd gepresenteerd in een concert door de adviseur, H.L. Oussoren, in samenwerking met twee hoboïsten, Jaap Stotijn en Pim Hollanders.

Het pedaal van Sanders werd al snel weer vervangen door een nieuw klavier. In 1974-1975 is het orgel opnieuw gerestaureerd door D.A. Flentrop in samenwerking met de gebroeders Vermeulen uit Weert. De Scherp van Sanders werd uitgebreid tot 6 sterk. De Scherp 3 sterk van het Bovenwerk werd vervangen door een Roerquint 3' en een Flageolet 1', beide op kantslepen. Deze restauratie stond onder advies van Maarten Vente en werd afgesloten met een speciaal concert door Jan J. van den Berg op 20 maart 1975. In 1985 breidde J.H. van der Veer de pedaaldispositie uit met een Bazuin 32' en een Quintbas 12', betaald door de organist van de kerk, Jan J. van den Berg. Op 30 november 1985 werden deze nieuwe stemmen in gebruik genomen. Deze registers zijn echter in 1994 weer door hem gedemonteerd.

In 2016-2017 is het orgel gerestaureerd door de firma Pels & Van Leeuwen onder advies van Aart Bergwerff.

Hoofdwerk (C-F³):

Prestant	16'
Bourdon	16'
Octaaf	8'
Roerfluit	8'
Octaaf	4'
Gemshoorn	4'
Quint	3'
Octaaf	2'
Mixtuur	3-8 st
Scherp	6 st
Cornet D	5 st
Fagot	16'
Trompet	8'
Trompet	4'
Tremulant	

Rugwerk (C-F³)

Prestant	8'
Holpijp	8'
Quintadeen	8'
Octaaf	4'
Roerfluit	4'
Quint	3'
Octaaf	2'
Mixtuur	3-6 st
Sexquialter (vanaf c°)	2 st
Cornet D	4 st
Trompet	8'
Dulciaan	8'
Tremulant	

Bovenwerk (C-F³)

Prestant	8'
Holpijp	8'
Quintadeen	8'
Viola di Gamba	8'
Salicionaal	4'
Openfluit	4'
Roerquint	3'
Woudfluit	2'
Flageolet	1'
Trompet	8'
Vox Humana	8'
Tremulant	

Pedaal (C-d¹)

Prestant	16'
Subbas	16'
Octaaf	8'
Fluit	8'
Roerquint	6'
Octaaf	4'
Ruispijp	5 st
Bazuin	16'
Trombone	8'
Trompet	4'
Zink	2'

Koppels

Hoofdwerk-Bovenwerk, Hoofdwerk-Rugwerk, Pedaal-Hoofdwerk, Pedaal-Rugwerk



Beiaardier: Henk Groeneweg



Henk Groeneweg sloot in 1973 zijn orgelstudie af aan het conservatorium in Rotterdam en in 1980 zijn beiaardstudie aan de Nederlandse Beiaardschool in Amersfoort.

Hij was aanvankelijk stadsbeiaardier in Culemborg en vanaf 1980 vervanger van de toenmalige beiaardier in Delft. In 1987 werd hij officieel benoemd tot stadsbeiaardier van Delft.

Hij geeft driemaal per week op de beiaard van de Nieuwe Kerk een carillonconcert en maakt de muziek voor het automatisch spel, waarvan die melodieën elk kwartier worden afgespeeld.

Vanaf 2000 is hij organist op het Van Vulpen-orgel (1962) in de Opstandingskerk te Rotterdam-Centrum.

De Ursula-beiaard telt momenteel 48 klokken, waarvan er nog 18 klokken dateren uit 1659/1660. Deze zijn gegoten door François Hemony. De overige klokken zijn in 1963 door Klokkengieterij Eijsbouts in het oude profiel gegoten. De klokken zijn gestemd in de middentoonstemming. Om de beiaard te bespelen dient de beiaardier 300 treden omhoog te klimmen (en na afloop weer te dalen)!

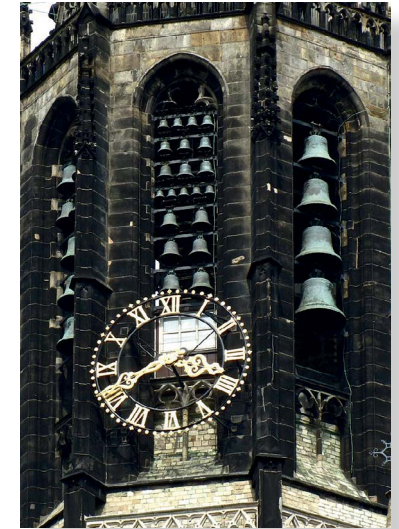

**ORGELMAKERS SINDS 1903
GESPECIALISEERD IN
NIEUWBOUW, RESTAURATIE
EN ONDERHOUD**

Pels & Van Leeuwen
orgelmakers sinds 1903

Graafsebaan 101 a, 5248 JT Rosmalen
www.pelsenvanleeuwen.nl

ORGELMAKERIJ REIL B.V.



Postweg 50b Heerde
8181 VJ Heerde
The Netherlands
+31 (0)578 691676
info@reil.nl
www.reil.nl

Organisten: Vincent de Ridder & Steven Knieriem



Vincent de Ridder (1997) kreeg vanaf zijn negende zijn eerste orgellessen van Jos Vogel aan de Zeeuwse Muziekschool in Middelburg. Vanaf september 2017 studeerde hij orgel aan het conservatorium in Rotterdam. In 2023 studeerde hij af voor zijn master. Zijn docenten waren Aart Bergwerff, Bas de Vroome en Ben van Oosten. Naast hoofdvaklessen kreeg hij improvisatielessen van Hayo Boerema en Sietze de Vries. Tevens volgde hij basso continuolessen en de minor klavecimbel bij Bas de Vroome en kreeg hij pianolessen van Martin Lekkerkerk.

Vincent won in 2019 de eerste prijs van de jubileumeditie van het SGO-orgelconcours in de Akerk en de Martinikerk in Groningen.

Verder heeft hij diverse masterclasses gevolgd bij onder anderen Wolfgang Zerer (Bach), Olivier Latty (Franck), Willem Tanke (Messiaen) en Sietze de Vries (improvisatie).

Als kerkmusicus is hij verbonden aan de Hillegondakerk in Rotterdam-Hillegersberg. Verder heeft hij in Arnhemuiden en Borssele een lespraktijk.

Website: www.vincentderidder.nl.



Steven Knieriem (2001), geboren en getogen in Goes, begon zijn orgelstudie op negenjarige leeftijd aan de Zeeuwse Muziekschool bij Jos Vogel. Ook volgde hij pianolessen bij Rien Balkenende.

Sinds september 2020 studeert Steven aan het Codarts-conservatorium in Rotterdam. Hier studeerde hij hoofdvak orgel bij Ben van Oosten. Op dit moment studeert Steven bij Christian Schmitt en Zuzana Ferjenčíková.

Steven werd prijswinnaar van verschillende (internationale) orgelconcoursen.

Hij wordt vaak gevraagd voor het geven van soloconcerten en concerten in samenwerking met koren, vocalisten en instrumentalisten. Zijn uitvoeringen brachten hem op bekende locaties met beroemde orgels in Nederland, Duitsland, Frankrijk en Italië.

Website: www.stevenknieriem.nl

Arno de Ligt (Van Rossum Orgelbouw)

Arno de Ligt begon in het orgelmakersvak als leerling-orgelmaker bij Edske Orgelbau. Tijdens zijn technische opleiding volgde hij stages bij diverse orgelbouwers.

Hij is werkzaam bij Van Rossum Orgelbouw te Wijk en Aalburg, de orgelmaker die het kabinetorgel in de Oude Kerk in 2005 restaureerde en in onderhoud heeft.



Programma

Vincent de Ridder

1. *Sonata V*, Op. 65/5
Andante
Andante con moto
Allegro maesto

Felix Mendelssohn Bartholdy (1809-1847)

Vincent de Ridder en Steven Knieriem

2. 6^o Concierto (uit *Seis Conciertos de dos Organos*)
Allegro
Minuet

Antonio Soler (1729-1783)

Steven Knieriem

3. Choral 'Seelenbräutigam', Op. 67

Max Reger (1873-1916)

Vincent de Ridder

4. Improvisatie

Steven Knieriem

5. *Präludium und Fuge über den Namen B.A.C.H.* (1. Fassung, 1855)

Franz Liszt (1811-1886)

Het Witte-orgel

In 1857 werd het nieuwe hoofdorgel in gebruik genomen. Het werd gebouwd door C.G.F. Witte en verving het uit 1545 daterende orgel van Hendrik Niehoff. In 1926 werd door Standaart om het Bovenwerk een zwelkast geplaatst waarbij o.a. tevens een Voix Céleste aan dit werk werd toegevoegd. Na de kerkrestauratie werd het orgel in 1962 in de huidige kleuren geschilderd.

Bij de restauratie in 1979 door Flentrop onder advies van M.A. Vente werd de winddruk verlaagd en werd het orgel opnieuw geïntoneerd.

In 2004 werd het orgel geheel gerestaureerd door Verschuieren Orgelbouw.



Hoofdwerk (C-f ³)	Rugwerk (C-f ³)	Bovenwerk (C-f ³)	Pedaal (C-f ³)
Prestant 16'	Prestant 16'	Prestant 8'	Prestant 16'
Prestant 8'	Prestant 8'	Baarpijp 8'	Subbas 16'
Bourdon 8'	Roerfluit 8'	Gamba 8'	Octaafbas 8'
Octaaf 4'	Viola 8'	Vox Caelestis 8'	Holfluit 8'
Open Fluit 4'	Octaaf 4'	Fluit 4'	Violon 8'
Quint 3'	Roerfluit 4'	Salicet 4'	Bazuin 16'
Woudfluit 2'	Quint 3'	Gemshoorn 2'	Trombone 8'
Cornet 5 st	Octaaf 2'	Nasard 1 1/3'	Cornet 4'
Mixtuur 3-5 st	Cornet 5 st	Fagot 16'	
Trompet 16'	Mixtuur 2-4 st	Schalmij 8'	
Trompet 8'	Trompet 8'	Tremulant	
	Dulciaan 8'		
	Tremulant		

Koppels

Hoofdwerk - Bovenwerk

Hoofdwerk - Rugwerk

Pedaal - Hoofdwerk

Toonhoogte a¹ = 440 Hz

Temperatuur gelijkzwevend

Winddruk manualen 85 mm Wk en pedaal 100 mm Wk

Het noorderzijbeukorgel

In 1962 werd het noorderzijbeukorgel hier geplaatst. Het was afkomstig uit de in 1960 gesloten en afgebroken Schoolstraatkerk. Daar, in de toenmalige 'Armenkerk', had C.G.F. Witte het gebouwd in 1873, waarbij hij een deel van het front van het vorige orgel van M. Beekes gebruikte. Bij de plaatsing door D.A. Flentrop werd de dispositie licht gewijzigd.

Manuaal (C-f ³)	Pedaal (C-d ¹)
Prestant 8'	Aangehangen
Holpijp 8'	
Octaaf 4'	
Octaaf 2	
Mixtuur 2-4 st	

Toonhoogte a¹ = 440 Hz

Stemming gelijkzwevend



Het kabinetorgel

Het kabinetorgel staat sinds 1965 in de Oude Kerk. Het is niet duidelijk toe te schrijven aan een orgelmaker. Zover als nu is na te gaan is het instrument in zijn oudste vorm gemaakt in de tweede helft van de achttiende eeuw, vermoedelijk iets voor 1790. Het heeft veel overeenkomst met instrumenten van de orgelmaker Hess uit Gouda. Tijdens de restauratie van de Oude Kerk heeft het eind negentiger jaren van de vorige eeuw tijdelijk in de Nieuwe Kerk gestaan. Het is in 2005 gerestaureerd door Van Rossum Orgelbouw.

Manuaal (C-f³)

Holpijp 8' B/D
Prestant 8' D
Prestant 4' D
Fluit 4' B
Quint 3' B
Octaaf 2' B/D
Sesquialter 2 st D

Winddruk 48 mm Wk

Toonhoogte a¹ = 428 Hz.

Stemming Vallotti 1/6 komma

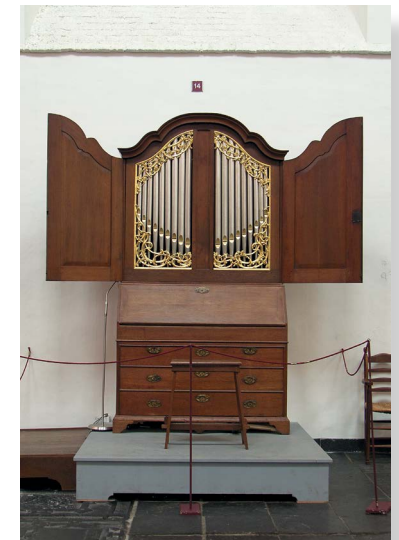

Organist: Christo Lelie

Christo Lelie is organist/mentor van het orgel van de voormalige Waalse Kerk (thans Museum Prinsenhof) te Delft. Daarnaast is hij organist van de protestantse Vierhovenkerk en de Vrijzinnig Hervormde Gemeente, eveneens te Delft. Hij studeerde de hoofdvakken orgel en piano aan het Rotterdams Conservatorium (tegenwoordig Codarts) bij respectievelijk Jet Dubbeldam en Elly Salomé. Hij geeft regelmatig orgelconcerten en trad behalve in Nederland ook op in Oekraïne en Duitsland.

Sinds 1983 is hij werkzaam aan de dansafdeling van Codarts Rotterdam als pianist. Hij is tevens werkzaam als freelance muziekjournalist voor diverse muziektijdschriften en was gedurende veertig jaar recensent bij dagblad *Trouw*. Hij is sinds 1984 hoofdredacteur van het *Piano Bulletin*, een uitgave van de European Piano Teachers Association afdeling Nederland. Zijn orgel- en pianocomposities werden gepubliceerd door uitgeverij Boeyenga te Leeuwarden.

Sinds 2022 is hij voorzitter van de Franz Liszt Kring. Als redacteur van het tijdschrift van deze stichting publiceerde hij talloze artikelen over Liszt en zijn omgeving. Hij schreef verder vele artikelen in allerlei muziekvakbladen, waaronder *De Orgelvriend*, *Het Orgel*, *Piano Bulletin* en *Pianist*.

In 1995 publiceerde hij zijn boek *Van Piano tot Forte*, hét Nederlandse standaardwerk over de geschiedenis van de vroege piano.

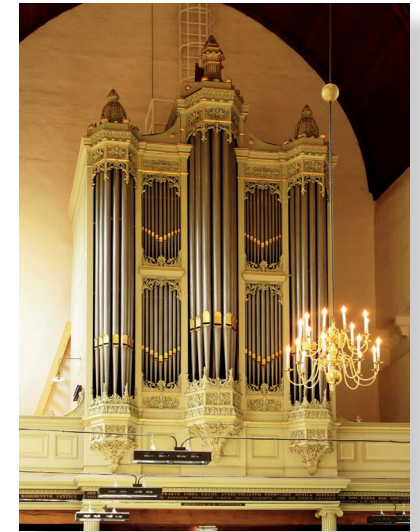

In 1869 werd het door C.G.F. Witte gebouwde orgel in de Waalse Kerk in gebruik genomen. Het oude orgel van Duyschot uit 1696 kon in de ogen van Witte niet gerestaureerd worden. Dat Duyschot-orgel bevindt zich nu – in gereconstrueerde toestand – in de Dorpskerk in Hendrik-Ido-Ambacht (zie pagina 6, 'Delftse Orgelpracht'). Het orgel van Witte telde bij de oplevering 23 stemmen verdeeld over Hoofdwerk, Bovenwerk (in zwelkast) en Pedaal. In 1911 wijzigde G. Spit de dispositie in meer romantische richting door een Flageolet 2' te vervangen door een Voix Céleste 8'. In 1921 hoefden de orgeltrappers niet meer aan te treden omdat toen een windmotor geïnstalleerd werd. Het orgel werd – na de kerkrestauratie in 1961 – gerestaureerd door de orgelmaker Flentrop. In 1968 voerde Flentrop enkele registerwijzigingen door. Een nieuwe Woudfluit 2' verving de Voix Céleste, terwijl een Nazard 3' en een Flageolet 2' werden toegevoegd. De Violon 4' van het Bovenwerk werd opgeslagen. In 1983 voegde J.H. van der Veer een voor in het concept van Witte niet gebruikelijke discant voor de Mixtuur toe. In 2000 werd het orgel door de orgelmaker Reil onder advies van Aart Bergwerf volledig gerestaureerd, waarbij de situatie 1869 als uitgangspunt diende. Wel bleven de in 1968 toegevoegde Nazard 3' en Flageolet 2' gehandhaafd.

Programma

Engelse orgelmuziek in een Franse kerk op een Nederlands orgel

- | | |
|--|-------------------------------------|
| 1. <i>Choral Song in C</i> | Samuel Sebastian Wesley (1810-1876) |
| 2. <i>Voluntary VI in F</i> | John Bennett (?-1784) |
| Adagio | |
| Allegro | |
| 3. <i>Voluntary IV</i> | Thomas Adams (1785-1848) |
| deel 1 (Andante) | |
| 4. 'Lantana' en 'Chanty' uit <i>Plymouth Suite</i> | Percy Whitlock (1903-1946) |
| 5. <i>Festal flourish</i> | Gordon Jacob (1895-1984) |

Hoofdwerk (C-f³)

Bourdon	16'
Prestant	8'
Roerfluit	8'
Violon	8'
Octaaf	4'
Roerfluit	4'
Octaaf	2'
Mixtuur bas	2-4 st
Cornet discant	5 st
Trompet	8'

Bovenwerk (C-f³)

Prestant	8'
Viola	8'
Holfluit	8'
Fluit	4'
Violine	4'
Nasard	3'
Flageolet	2'
Dulciaan	8'
Tremulant	

Pedaal (C-d¹)

Subbas	16'
Octaaf	8'
Bourdon	8'
Octaaf	4'
Basson	16'
Trombone	8'

Koppelingen: Hoofdwerk - Bovenwerk; Pedaal - Hoofdwerk.

Toonhoogte a¹ = 435,8 Hz

Stemming gelijkzwevend

Winddruk: Hoofdwerk 86 mm, Bovenwerk 82 mm en Pedaal 95 mm

Organist: Willemijn Roodbergen



Willemijn Roodbergen had al op jonge leeftijd belangstelling voor het kerkorgel. Ze bezocht dan ook vaak met haar vader de orgelconcerten in de Grote Kerk te Dordrecht, haar geboorteplaats, en ving op tienjarige leeftijd harmoniumlessen aan. Orgellessen volgden in onder andere de Lutherse Kerk in Dordrecht, thans Trinitatiskapel. Tijdens haar gymnasiumtijd ging ze regelmatig naar Gorinchem voor de lessen van Jan Bonefaas in de Grote Kerk aldaar.

Tijdens haar studie Frans aan de Universiteit Utrecht en in de jaren daarna, toen ze als docent Frans verbonden was aan het toenmalige Christelijk Lyceum – thans Groene Hart College – te Alphen aan den Rijn, studeerde ze orgel bij Theo Teunissen, oud-hoofddocent aan het Conservatorium te Utrecht, en bij Wout van Andel, oud-organist van de Grote Kerk te Apeldoorn. Zij volgde masterclasses oud-Franse muziek in St. Maximin (Frankrijk) bij André Isoir en André

Stricker. Orgelwerken van Bach en anderen stonden op de lessenaar in de zomercursussen bij Guy Bovet en Lionell Rogg in Romainmôtier (Zwitserland) en bij Ewald Kooiman in het kader van de Haarlemse Orgelacademie. In 2007 sloot ze de Meerjarige Dirigentenopleiding af. In zang schoolde zij zich bij zangpedagoge Esther Putter. Momenteel wordt ze met een zekere regelmaat gecoacht door Cor Ardesch, stadsorganist van Dordrecht. Haar bijzondere belangstelling gaat uit naar de kerkmuziek en het kerklied. Sinds 1 maart 2014 is zij de vaste bespeler van het Van Oeckelen-orgel in de Evangelisch-Lutherse Kerk in Delft.

Programma

- | | |
|---|--------------------------------------|
| 1. <i>'Alles ist an Gottes Segen'</i> , opus 65 | Sigfrid Karg-Elert (1877-1933) |
| 2. <i>Meditation in G</i> | Margaretha Christina de Jong (*1961) |
| 3. <i>'Werde munter mein Gemüte'</i> , opus 67 | Max Reger (1873-1916) |
| 4. <i>Meditation in d</i> | Margaretha Christina de Jong |
| 5. <i>'Ein feste Burg ist unser Gott'</i> | Emil Weidenhagen (1862-1922) |
| 6. <i>Gavotte Montagne</i> | Andreas Willscher (*1955) |
| 7. <i>Canzona mit Variationen 'Jesus, zu Dir rufen wir'</i> | Andreas Willscher |
| 8. <i>Ein Olmützer Kuckuck</i> | Andreas Willscher |
| 9. <i>'Gelobet seist du, Jesu Christ'</i> , opus 65 | Sigfrid Karg-Elert |

In de Evangelisch-Lutherse kerk, vóór de Reformatie Sint Joriskapel geheten, werd in 1765/1766, een jaar nadat het gebouw door het stadsbestuur van Delft geschonken was aan de "Kerk der Onveranderde Augsburgse Confessie" (zie het Latijnse opschrift op de gaanderijwand), de bouw van een orgel aangevangen door Pieter Assendelft en voltooid door Johannes Mittenreyter. Halverwege de negentiende eeuw ontstond in de Lutherse Gemeente de wens over een nieuw orgel te kunnen beschikken. Door onder andere ruime giften van gemeenteleden kon de bouw worden gerealiseerd. De firma Van Oeckelen & Zonen leverde het orgel op in 1889.

Na verschillende aanpassingen en herstelwerkzaamheden in de twintigste eeuw werd in 2010 de noodzaak van een algehele restauratie duidelijk. Eind 2013 werd een naar Van Oeckelen gereconstrueerd pedaalklavier geplaatst.

Dankzij subsidiegevers en giften van veel gemeenteleden kon Orgelmakerij Reil de eerste fase van de restauratie uitvoeren (november 2015 tot oktober 2016). Daarbij werden van het Hoofdwerk en Pedaal de windladen, toetsmechanieken, windkanalen en pijpwerk geheel gerestaureerd alsook de pneumatische windlaatsjes van de frontpijpen en de claviatuur.

De tweede fase, de volledige restauratie van het bovenwerk, werd in de periode april tot november 2021 uitgevoerd. Ook hier zijn mechanieken, de windlade en het pijpwerk volledig hersteld.



Hoofdwerk (C-f³)

Bourdon	16'
Prestant	8'
Roerfluit	8'
Violoncel	8'
Octaaf	4'
Nachthoorn	4'
Octaaf	2'
Cornet	5 st
Mixtuur	3-4 st
Trompet	8'

Zwelwerk (C-f³)

Violon	16'
Prestant	8'
Holpijp	8'
Quintadeen	8'
Viola di Gamba	8'
Open Fluit	4'
Salicionaal	4'
Woudfluit	2'
Klarinet	8'
Tremulant.	

Pedaal (C-d¹)

Subbas	16'
Octaaf	8'
Octaaf	4'
Bazuin	16'
Trombone	8'

Koppelingen:

Hoofdwerk - Zwelwerk
Pedaal - Hoofdwerk
Pedaal - Zwelwerk

Afsluiters

Stemming evenredigzwevende temperatuur

Organist: Christo Lelie m.m.v. Riëtte Beumer, fluit

CV Christo Lelie: zie pagina 18



Riëtte Beumer studeerde fluit bij Ferenc Hutyra aan het Twents Conservatorium. Zij volgde enige jaren lessen bij Abbie de Quant en voltooide haar vakstudie in 1992 als leerlinge van Koos Verheul aan het Sweelinck Conservatorium met het diploma Uitvoerend Musicus (Master Conservatorium). Zij volgde masterclasses bij onder anderen Trevor Wye, William Bennett, Aldo Baerten en Peter Lukas Graf.

Sinds 1992 vormt zij samen met de pianist/organist Christo Lelie een vast duo.

Riëtte speelde in het Nederlands Fluit Orkest. Riëtte heeft een bloeiende privé-praktijk voor fluitleerlingen en kamermuziekcoaching te Delft. Ook is zij dirigent van het Fluitorkest Delfts Blauw waarmee zij regelmatig concerten geeft. Onder haar fluitleerlingen zijn verschillende finalisten en prijswinnaars van diverse regionale en nationale concoursen.

Programma

- | | |
|--|-----------------------------------|
| 1. <i>Divertissement nr. 2</i> | Willem Lootens (1736-1813) |
| March | |
| Menuet | |
| Andantino con variazione | |
| 2. <i>Solo opus 4 nr. VI in D</i> voor fluit en basso continuo | John Stanley (1713-1786) |
| Siciliana | |
| Allegro | |
| Menuet met 2 variaties | |
| 3. <i>Offertorio (Toccata) en 4 Versetti pastorale</i> | Anoniem, Toscane 18de eeuw |
| 4. <i>Sonata for the harpsichord with accompaniment for the German flute in D</i> , opus XVI nr. V | |
| deel 1 : Allegro con spirito | Johann Christian Bach (1735-1782) |

In de Oud-Katholieke Kerk van Delft plaatste Johannes Duyschot in 1722 een nieuw orgel. Na de bouw van de nieuwe (huidige) kerk plaatste Andries Duyschot, zoon van de bouwer, het orgel over en voegde de beide zijvelden toe. Toen het orgel 'niet meer voldeed' werd door C.G.F. Witte in 1867 een nieuw orgel in de bestaande kas gebouwd. Het was een bescheiden orgel met vier stemmen op het hoofdmanuaal en drie op het nevenmanuaal. Ook hier werd door G. Spit het orgel 'geromantiseerd' door op het nevenmanuaal een Roerfluit 4' te vervangen door een Voix Céleste 8'. Sanders maakte in 1931 voor het pedaal een pneumatische transmissie van de Bourdon 16' van het hoofdmanuaal. Enkele jaren later plaatste hij een zwelkast om het nevenwerk.

In 1980 volgde een restauratie door A.H. de Graaf. De zwelkast werd verwijderd en de Voix Céleste 8' maakte weer plaats voor een Fluit 4'. Dit register werd vervaardigd naar voorbeeld van het overeenkomstige register in het Witte-orgel (1873) in de Oud-Katholieke Kerk Sint Vitus in Hilversum.

Een eerste deelrestauratie vond in 2022 plaats door de firma Elbertse, nu Elbertse & Van Vulpen Orgelmakers, waarbij onder andere enkele niet meer functionerende frontpijpen weer sprekend werden gemaakt en de transmissie-subbas en zwelkast werden verwijderd.

Hoofdwerk (C-f³)

Bourdon	16'
Prestant	8'
Octaaf	4'
Woudfluit	2'

Nevenwerk (C-f³)

Holfluit	8'
Gamba	8'
Fluit	4'

Pedaal (C-d¹)

aangehangen

Koppels

Hoofdwerk-Nevenwerk
Pedaal-Hoofdwerk



Organist: Petra Veenswijk



Petra Veenswijk behaalde haar diploma docerend musicus orgel (1985) en klavecimbel (1990), en haar diploma uitvoerend musicus orgel (1989) aan het Rotterdams Conservatorium. Zij is leerling van André Verwoerd, Bernard Winsemsius en David Collyer.

In 1985 won zij het Nationaal Orgelconcours te Leiden in de categorie muziek van de twintigste eeuw. In 1990 behaalde zij de derde prijs en de publieksprijs op het internationaal Rijnstreek Orgelconcours te Nijmegen.

Met een beurs van het Ministerie Onderwijs, Wetenschap en Cultuur volgde zij na haar diplomering een jaar lang interpretatielessen bij Daniël Roth te Parijs. Petra vervolgde haar studie in Parijs aan het "Conservatoire National de Région" te Parijs bij Marie-Louise Jaquet-Langlais en Jean Langlais.

Deze studie bekroonde zij met de "Prix d'Excellence" (1991). Zij behoort tot de laatste leerlingen van Jean Langlais. In de

jaren 1989-1991 volgde zij diverse interpretatie-cursussen aan de Schola Cantorum te Parijs bij o.a. Marie-Claire Alain, André Fleury en Gaston Litaize.

Als internationaal concertorganiste geeft zij jaarlijks een groot aantal concerten in binnen- en buitenland. Haar repertoire omvat het gehele orgeloeuvre van oude tot hedendaagse orgelliteratuur.

Programma

- | | |
|--|---------------------------------|
| 1. <i>Prelude et Fugue en si majeur</i> , opus 99, nr. 2
(à Mr. Alex. Guilmant) | Camille Saint-Saëns (1835-1921) |
| 2. <i>March on a theme of Händel</i> | Alexandre Guilmant (1937-1911) |
| 3. Uit <i>Symphonie 8</i> , opus 42 en si majeur
a. Moderato cantabile
b. Allegro
c. Finale | Charles M. Widor (1844-1937) |
| 4. <i>Improvisation- Caprice</i> , opus 37 | Joseph Jongen (1873-1953) |
| 5. <i>Prélude Liturgique</i> | Gaston Litaize (1909-1991) |
| 6. Final, uit <i>Symphonie 1</i> (à Gaston Litaize) | Jean Langlais (1907-1991) |

Het orgel van de neogotische Maria van Jessekerk (tot 1970 H. St. Jozefskerk genoemd) werd in 1892/ 1893 door Michaël Maarschalkerweerd uit Utrecht gebouwd. Het orgel heeft 38 stemmen, verdeeld over drie manualen en een vrij pedaal. Het instrument telt 2222 pijpen. De tractuur was bij oplevering mechanisch met barkerhefboom voor het eerste en tweede manuaal en het pedaal. De speeltafel van het orgel staat vrij, een kenmerkend aspect van de nieuwe richting die door de toonaangevende Franse orgelbouwer Cavallé-Coll werd ingeslagen. De prachtige neogotische eiken orgelkas werd door de schrijnwerkers 'Te Poel en Stoltefuss' uit Den Haag ontworpen en vervaardigd. De buitenmaten van de orgelkast zijn 8 m. breed, 3,5 m. diep en 15 m. hoog. Na eerdere wijzigingen werd het orgel van 2007 tot 2009 door de firma Elbertse onder advies van Jos Laus gerestaureerd. Hierbij werd het naar de oorspronkelijke staat teruggebracht met onder andere mechanische sleepladen met Barker-mechaniek.



Hoofdmanuaal (C-g³)

- | | |
|-------------------|--------|
| 1. Prestant | 16' |
| 2. Prestant | 8' |
| 3. Fluitharmoniek | 8' |
| 4. Bourdon | 8' |
| 5. Salicionaal | 8' |
| 6. Prestant | 4' |
| 7. Gemshoorn | 4' |
| 8. Quint | 2 2/3' |
| 9. Octaaf | 2' |
| 10. Mixtuur | 3-5 st |
| 11. Cornet | 5 st |
| 12. Trompet | 16' |
| 13. Trompet | 8' |
| 14. Klaroen | 4' |

IIde Manuaal (C-g³)

- | | |
|-----------------|--------|
| 15. Bourdon | 16' |
| 16. Prestant | 8' |
| 17. Roerfluit | 8' |
| 18. Octaaf | 4' |
| 19. Flûte douce | 4' |
| 20. Nasard | 2 2/3' |
| 21. Woudfluit | 2' |
| 22. Mixtuur | 3 st |
| 23. Trompet | 8' |

IIIde Manuaal (C-g³)

- | | |
|----------------------|----|
| 24. Viola di gamba | 8' |
| 25. Vox coelestis | 8' |
| 26. Holpijp | 8' |
| 27. Flûte octaviante | 4' |
| 28. Piccolo | 2' |
| 29. Basson Hobo | 8' |
| 30. Vox humana | 8' |

Pedaal (C-f)

- | | |
|----------------|--------|
| 31. Contrabas | 16' |
| 32. Gedekt | 16' |
| 33. Octaafbas | 8' |
| 34. Gedekt | 8' |
| 35. Quintfluit | 5 1/3' |
| 36. Corno | 4' |
| 37. Bazuin | 16' |
| 38. Trombone | 8' |

Hulptreden

- | | |
|----------------------------|---|
| 39. Klavierkoppel II + I | 43. Pedaalkoppel P + II |
| 40. Klavierkoppel III + I | 44. Cresendo III klavier |
| 41. Klavierkoppel III + II | 45. Tremolo III klavier |
| 42. Pedaalkoppel P + I | 46. Combinatietrede voor het Hoofdmanuaal: Subkoppel III aan II |
| Barker-machine voor I | |

Het orgel: een reis door de tijd

De opbouw en werking van het orgel worden duidelijk vanuit zijn geschiedenis.



Het orgel is een blaasinstrument dat zijn oorsprong heeft in een simpele fluit. Zoals wij het orgel in onze tijd kennen, is het dan ook niet bedacht of uitgevonden, maar het is door de tijd heen zo gegroeid. De syrinx of panfluit, die als blaasinstrument ook nu weer bekendheid geniet, lijkt door zijn vaste pijplengte en zijn aaneengeschakelde pijpen al een beetje op een orgelfrontje.

Het ligt voor de hand, dat men probeerde om, met de dubbelfluiten met hun mondstuk en met de panfluit als voorbeeld, een instrument te ontwikkelen waarmee men een of meerdere tonen tegelijk ten gehore kon brengen en, terwijl men het door één mondstuk aanblies.

De oplossing was eenvoudig. Men plaatste een aantal pijpjes (of fluiten) op een langwerpig doos, met aan de zijkant een mondstuk om de pijpen aan te kunnen blazen.

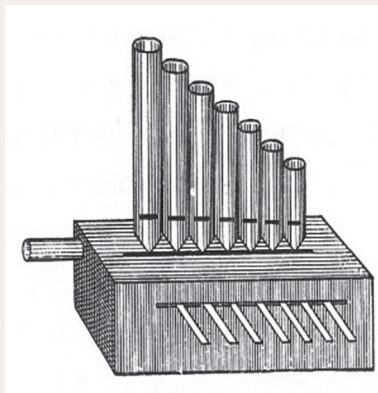

Om te voorkomen dat alle pijpjes tegelijk zouden gaan klinken, werden er onder de pijpen klepjes of schuiven aangebracht, waarmee het mogelijk gemaakt werd om de tonen die men wilde horen tot klinken te brengen.

Naarmate men meer pijpjes aan het instrument toevoegde, werd het moeilijker om het instrument met de beperkte capaciteit van de menselijke longen van voldoende wind te voorzien, en ging men zoeken naar een mechanische oplossing van dit probleem.

De afgestroopte huid van een dier (wordt balg genoemd) gebruikte men als reservoir voor de wind waarop het orgel kon spelen. Aangebracht tussen twee scharnierend aan elkaar verbonden planken, kon men druk op de balg uitoefenen. De hals van het dier (de krop) werd als uitstroombuiging van de wind aan het instrument verbonden. Deze benamingen worden nu nog in de orgelbouw gebruikt. De naam 'balg' is bij iedereen bekend. De balg wordt met de 'krop' aan het kanalsysteem van het orgel verbonden.

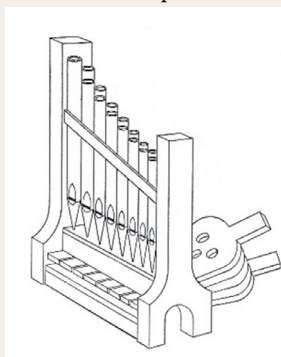

In principe hebben we nu alle onderdelen, die nodig zijn om een orgel te laten functioneren.

1. De pijpen.
2. De doos waarop de pijpen opgesteld staan: de windlade.
3. Het mondstuk waardoor de pijpen aangeblazen worden: de kanalen.
4. De balg, die zorgt voor de windvoorraad en de juiste druk van de orgelwind.
5. De klepjes die de windtoevoer naar de pijpen afsluiten: de ventielen.
6. De hefboompjes om die klepjes te openen en te sluiten: de toetsen.

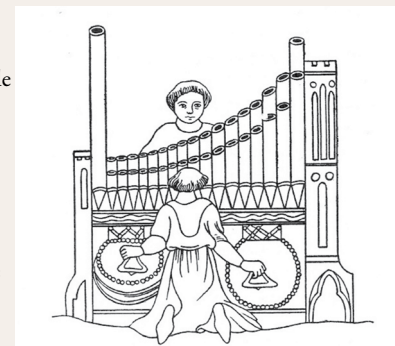

De eerste orgels hadden geen registers waarmee rijen pijpen in- en uitgeschakeld kunnen worden. Variatie in klankkleur of -sterkte was dus niet mogelijk. Om toch aan de wens van afwisseling tegemoet te komen, bouwde men achter de speler een tweede orgel, dat 'rugpositief' genoemd werd. Ook werd er wel een tweede orgel boven het eerste opgesteld dat 'bovenwerk' genoemd werd. Om meer speelmogelijkheden voor de handen over te houden, werden de baspijpen met de voeten bespeeld: het pedaal, uitgevonden rond 1470.



Na het jaar 1500 werd het mogelijk, door uitvinding van een manier om rijen pijpen in en uit te schakelen, veel meer klankkleuren ten gehore te brengen. Het mechanisme dat hiervoor gebruikt wordt, bedient de organist met het in- en uitschuiven van de registertrekkers naast of boven de speeltafel. Het orgel ontwikkelde zich nu naar een hoogtepunt, dat bereikt werd in het midden van de achttiende eeuw. Hierna werd er voortdurend geprobeerd het orgel te verbeteren en aan te passen aan de eisen van de tijd en veranderende smaak. Vooral de komst van het industriële tijdperk is van grote invloed geweest. In onze tijd zijn we weer teruggekeerd naar de bouwwijze van het orgel in deze periode van bloei van het mechanische orgel.

Het belangrijkste dat wij uit onze huidige tijd hebben toegevoegd, is de windmachine. Deze zorgt dat de balgen gevuld blijven met orgelwind, waardoor we afscheid konden nemen van de 'orgeltrapper'.

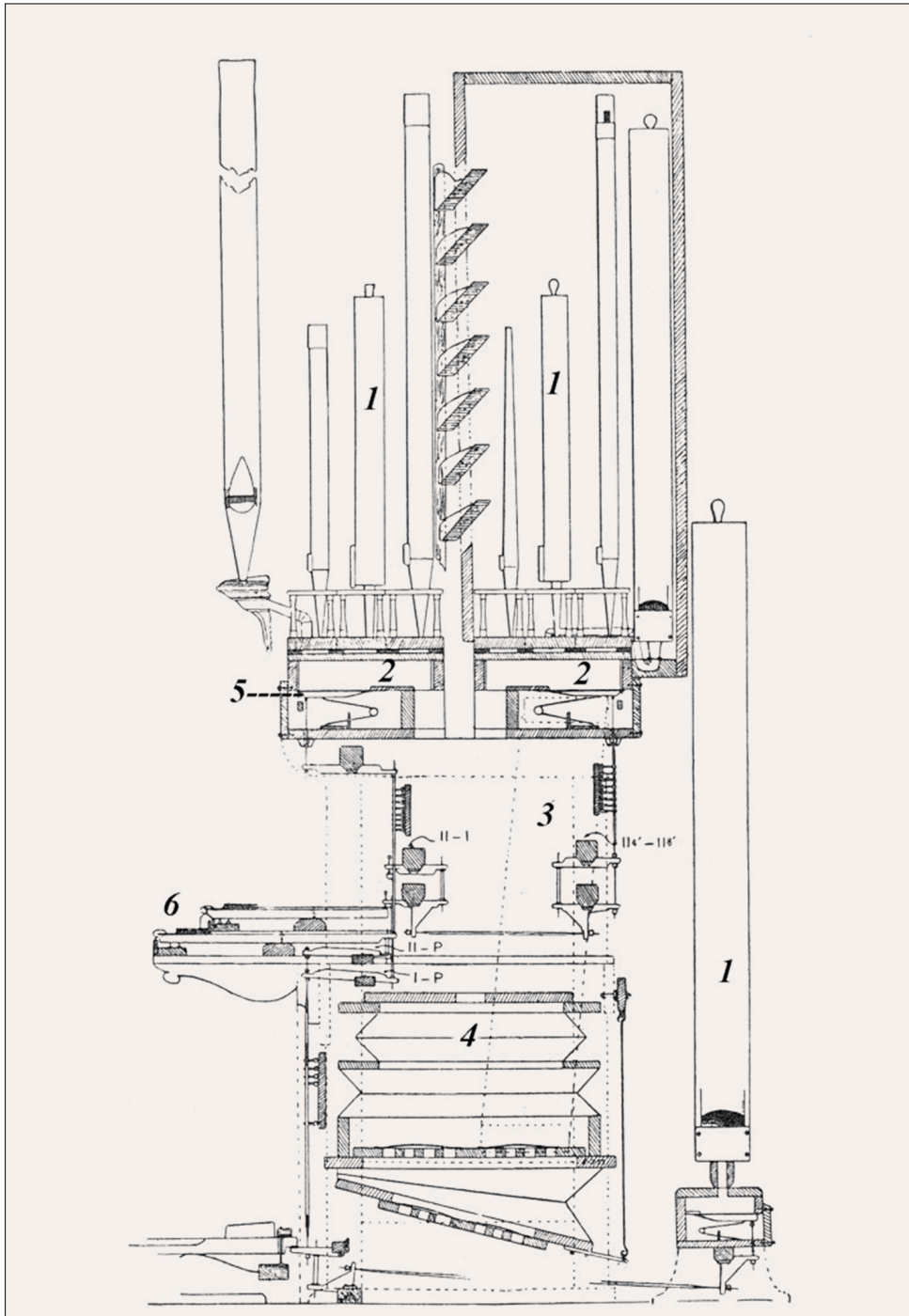

Deze doorsnede van een orgel met twee klavieren en vrij pedaal, laat zien hoe de onderdelen die hierboven genoemd zijn in dit orgel hun plaats hebben.

Achter de frontpijpen de windladen, met daarop de pijpen van de twee klavieren.

Onder de windladen, de mechanische overbrenging van de toetsen naar de speelventielen.

Onderaan is de balg te zien, die zorgt voor de windvoorziening van de laden.

Linksonder is het pedaal-klavier te vinden, met de mechaniek die onder de balg door naar de pedaallade achter het orgel loopt.

Dit orgel heeft nog geen elektrische windvoorziening, maar wordt met de hand gepompt.

- 1: Orgelpijpen
- 2: Windlade
- 3: Kanaal (gestippeld)
- 4: Balg
- 5: Ventiel
- 6: Toetsen

Wim Modderkolk

De auteur was vroeger werkzaam bij de orgelmakers Gebr. Van Vulpen te Utrecht, en is betrokken bij de opleiding tot orgelmaker.

Stay
Tuned.nu

‘Spelen op
het grootste
orgel van
Nederland...
het was nog
leuker dan ik
had verwacht!’

Joas (13)

Draagt u ook bij aan de
orgeltalenten van morgen?
Kijk op www.staytuned.nu of
scan de code om direct te doneren!

www.verschuereorgelbouw.nl

VERSCHUEREN
ORGELBOUW bv

AMBITIE AMBACHT AANDACHT

TENNESSEEDREEF 16 3565 CJ UTRECHT +31(0)30-2313541



Een vertrouwd adres
VOOR NIEUWBOUW, RESTAURATIE EN ONDERHOUD VAN UW ORGEL

ELBERTSE & VAN VULPEN
orgelmakers

www.orgelmakers.nl



Van Rossum Orgelbouw
adviseren, begeleiden, restauratie, nieuwbouw

Nijverheidsstraat 13
4261 TK Wijk en Aalburg
+31 (0)416 – 561790
+31 (0)6 – 8178851
www.rossumorgelbouw.nl
info@rossumorgelbouw.nl



KVOK
Koninklijke Vereniging van
Organisten en Kerkmusici

Doelstelling van de vereniging is bevordering van

- de orgelcultuur in de breedste zin van het woord
- de kerkmuziek

De KVOK is een landelijke vereniging met 11 regionale afdelingen die activiteiten ontplooiën. Verenigingsuitgaven:

- **Het Orgel** [www.hetorgel.nl]
- **Muziek&Liturgie** [www.muziekenliturgie.nl]
- **maandelijkse digitale nieuwsbrief NotaBene**

Lid worden? Een proefabonnement?
Ga naar: www.kvok.nl



ORGEL NIEUWS.NL

hét actuele nieuws uit de orgelwereld in Nederland en daarbuiten

nieuws • orgelbouw • recensies
activiteiten • columns

Klinkend aanbod voor orgelliefhebbers:

alles over orgels!



**De Orgelvriend
biedt jaarlijks
10 nummers over:**

- Oude en nieuwe pijporgels
- Restauraties
- Organisten
- Orgelbouwers
- Componisten
- Concoursen
- Uitgebreide concertagenda
- Muziekbijlage (ook in klavar)
- Audio- & videofragmenten

**Proef-
abonnement
3 nummers**

€17,50

**Jaar-
abonnement:
1e jaar slechts**

€47,50

Ga voor een (cadeau)abonnement
of meer informatie naar:

www.orgelvriend.nl



KokBoekencentrum
tijdschriften